

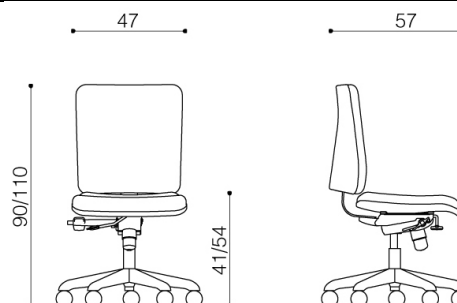









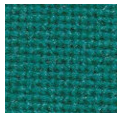
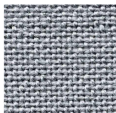
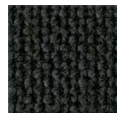

Dimensioni:
(conformi a norma UNI EN 1335 – 1 tipo A)

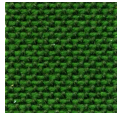

SCHEDA TECNICA	Genere:	Sedute da lavoro operativa
CFG. 5.D.1.2	Seduta operativa da lavoro, girevole, senza braccioli	
Serie: SMART		

Rivestimenti:

 306 Bordeaux	 324 Verde turchese	 330 Grigio chiaro	 327 Grigio antracite
 314 Rosso	 338 Verde bicolore	 328 Blu scuro	 333 Nero
 332 Arancio	 337 Marrone bicolore	 325 Blu elettrico	

Caratteristiche costruttive:

Sedile e schienale imbottiti con poliuretano flessibile. Basamento realizzato con struttura in materiale plastico ad iniezione.

Movimenti meccanici:

Sedile elevabile in altezza per mezzo di colonna con pistone a gas. Schienale regolabile in altezza con blocco in più posizioni. Schienale della seduta regolabile in inclinazione e dotato di meccanismo di oscillazione del tipo "synchro", ovvero oscillazione sincronizzata del sedile e dello schienale con bloccaggio in più punti e dispositivo antishock per impedire il ritorno violento dello schienale. I campi di regolazione dei movimenti meccanici delle sedute sono conformi al disposto della UNI EN 1335-1 Appendice A.

Rivestimento:

Rivestimento in tessuto Trevira ignifugo classe 1, peso 450 gr/mq. Nella gamma di colori di cui alla cartella rivestimenti. Schienale protetto esternamente con guscio in materiale plastico.

Dotazioni:

Le sedute sono fornite alternativamente con ruote dotate di battistrada duro (normali) per pavimenti in moquette o con tappeti, o con ruote dotate di battistrada morbido (ruote tipo X) per pavimenti in pietra, legno, piastrelle. La tipologia delle ruote sarà definita in base a specifiche indicazioni dell'amministrazione ordinante. Ogni sedia è accompagnata dalle informazioni per l'uso redatte in lingua Italiana, conformemente a quanto previsto dalla norma UNI EN 1335-2 par. 5. Test di laboratorio eseguiti come da tabelle 7.8 di cui al Capitolato Tecnico di Gara.